

Aufbauanleitung

BMT Reifenregal Einzel -Anbauregal

1 Bestücken der Rohrhalter

Bestücken Sie alle Muttern der Rohrhalter mit Schrauben.

- außen 15 mm Schrauben
- innen 25 mm Schrauben



2 Montage der später aufrecht stehenden Regalleiter

Führen Sie die Rohrhalter nacheinander in die Standrohre ein und ziehen Sie die Schrauben mit 20 Nm an. Richten Sie die Verschraubungen nach oben aus.

Richten Sie das Standrohr unten bündig mit der Flanschplatte aus. Stellen Sie die Abstände zwischen den restlichen Rohrhaltern passend zu Ihren Reifengrößen ein (Empfehlung: 750 mm).

Es muss 1 Regalleiter montiert werden.

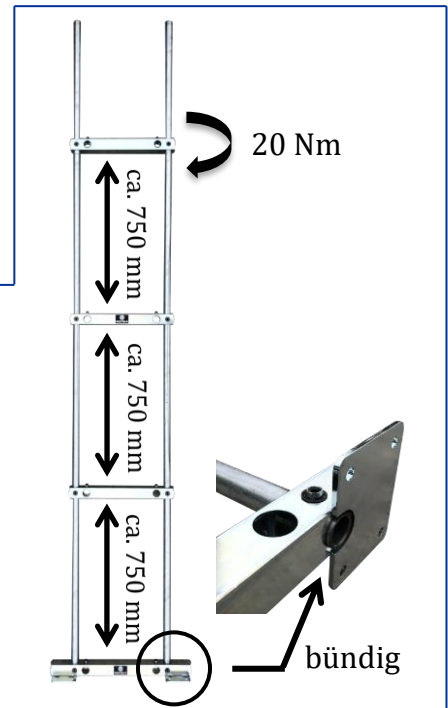

3 Montage der Querrohre

Öffnen Sie am bestehenden Grundregal an der zu erweiternden Seite die Schrauben der Querrohre und drehen diese Querrohre so hin, dass die Bohrung nach oben in Richtung der Verschraubung zeigt.

Querrohre des bestehenden Grundregals:
Bohrung nach oben



Führen Sie nun die 2 Meter langen Querrohre des Anbauregals mit der verjüngten Seite voraus erst durch die Regalleiter und anschließend in die Querrohre des bestehenden Grundregals ein (Überstand der bestehenden Querrohre 5 mm). Ziehen Sie die Schrauben mit 20 Nm an.

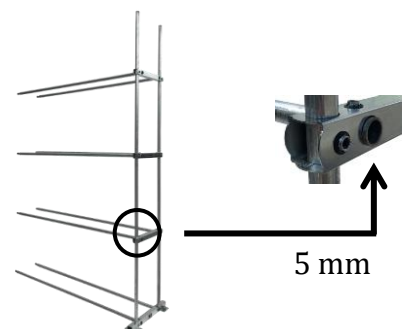
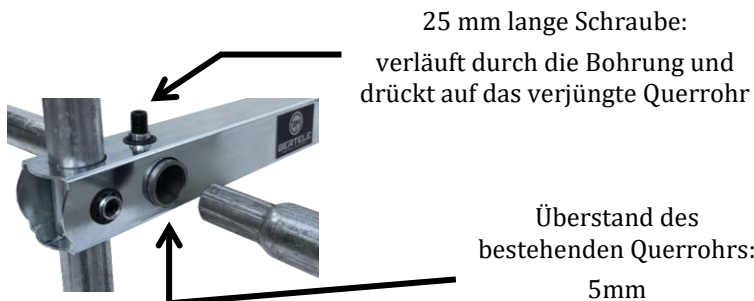

4 Bodenverschraubung

Verschrauben Sie das Regal mit geeigneten Dübeln und Schrauben mit dem Boden. (aufgrund der unterschiedlichen Anforderungen nicht im Lieferumfang enthalten)

